

7014500COM Microwave Stand

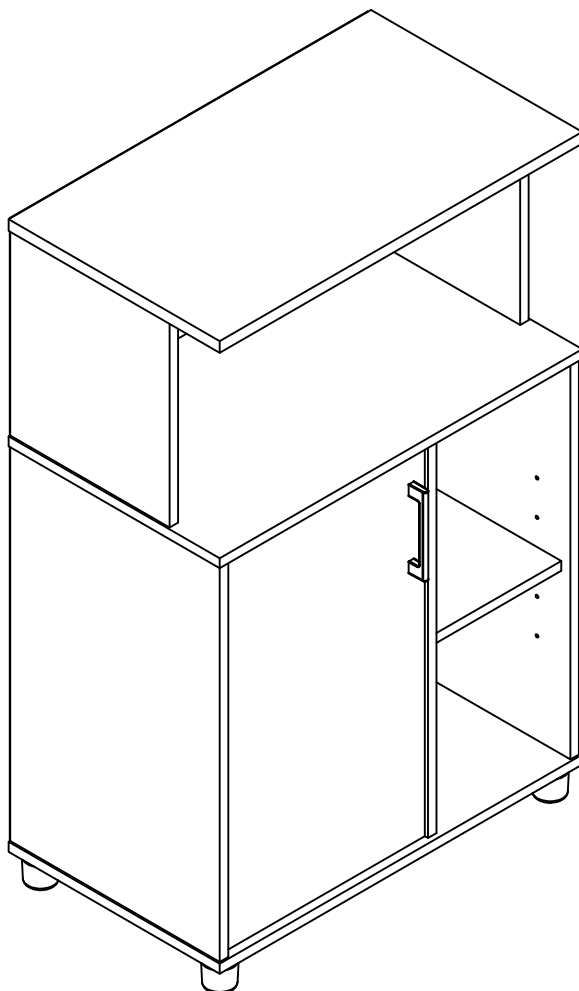

Date of Purchase ___ / ___ / ___
Lot Number:

B347014500COM0



THIS INSTRUCTION BOOKLET CONTAINS **IMPORTANT** SAFETY INFORMATION. PLEASE READ AND KEEP FOR FUTURE REFERENCE.

Secure Your Furniture

Keep your home and family safe with the wall anchor kit that is included with the product.

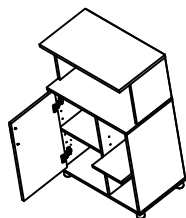

Serious or fatal crushing injuries can occur from tipping furniture.

WARNING: Manufacturer assumes no liability for improper installation or excessive loads placed on screws or bracket. This wall anchor is not a substitute for proper adult supervision.

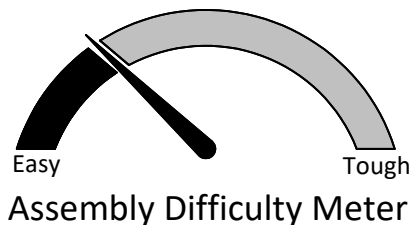

For the latest information on SystemBuild products follow us at Ameriwood Home



Contact Us!

Do NOT return this product!

Contact our friendly customer service team first for help.

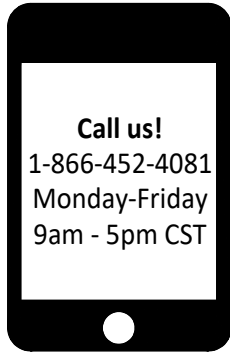

Visit systembuild.com to view the limited warranty valid in the U.S. and Canada.

Assembly Tips



Helpful Hints

PEOPLE NEEDED FOR ASSEMBLY: 1-2

- Open your item in the area you plan to keep it to avoid excessive heavy lifting.
- Identify, sort and count the parts before attempting assembly.
- Compression dowels are lightly tapped in with a hammer.
- Slides are labeled with a **R** (right) and **L** (left) for proper placement.
- Make sure to always face the point on the top of the Cam Lock towards the outer edge.
- Use all the nails provided for the back panel and spread them out equally.
- Back panel must be used to make sure your unit is sturdy.
- Do NOT use harsh chemicals or abrasive cleaners on this item.
- Never push, pull, or drag your furniture.



Before You Start

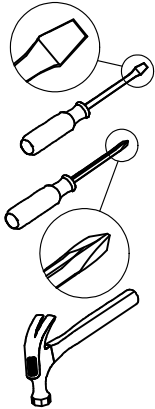
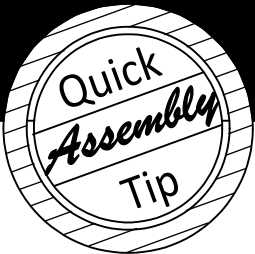

- ✓ Read through each step carefully and follow the proper order
- ✓ Separate and count all your parts and hardware
Parts are labeled on the surface or edge of the part
- ✓ Give yourself enough room for the assembly process
- ✓ Have the following tools: Flat Head Screwdriver, #2 Phillips Head Screwdriver and Hammer
- ✓ Caution: If using a power drill or power screwdriver for screwing, please be aware to slow down and stop when screw is tight. Failure to do so may result in stripping the screw.

Cam Lock Fastening System

This Cam Lock Fastening System will be used throughout the assembly process.

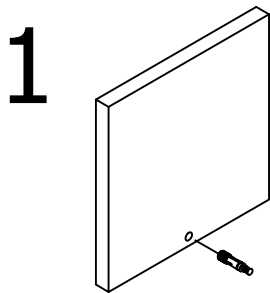

1 Press CAM BOLT into hole.

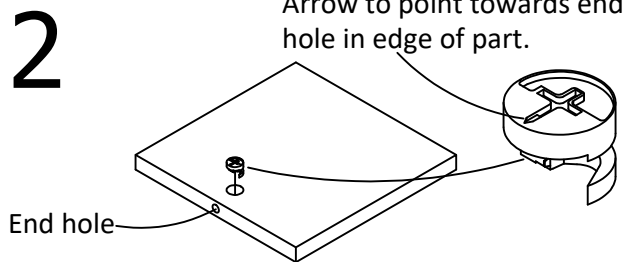

2 Press CAM LOCK into hole.

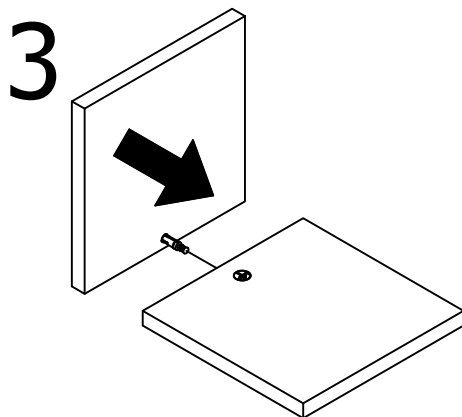

3 Press parts together so CAM BOLT inserts into edge hole.

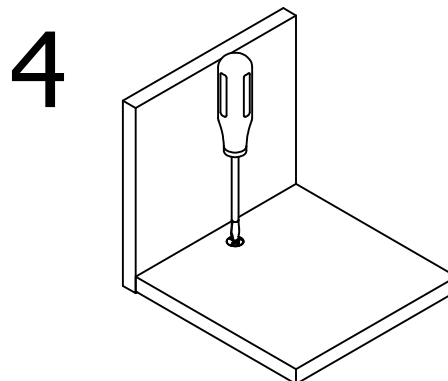

4 Using a screwdriver, turn the CAM LOCK clockwise to lock the CAM LOCK and CAM BOLT into their holes and fastening parts together.

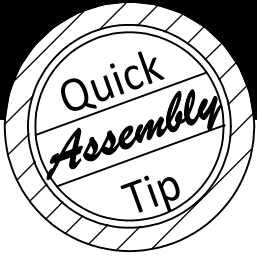

Before You Start

Please Note:
You may need to lightly tap the wood dowels into the holes during your assembly process.

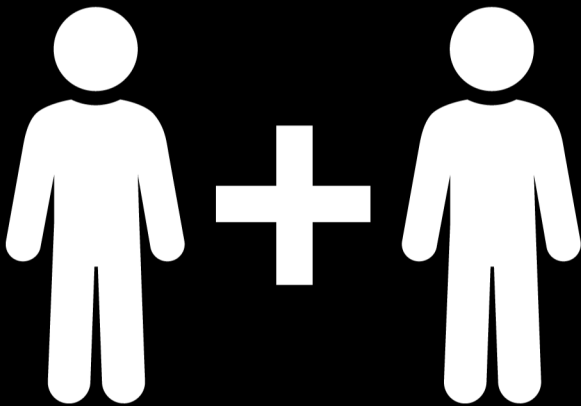
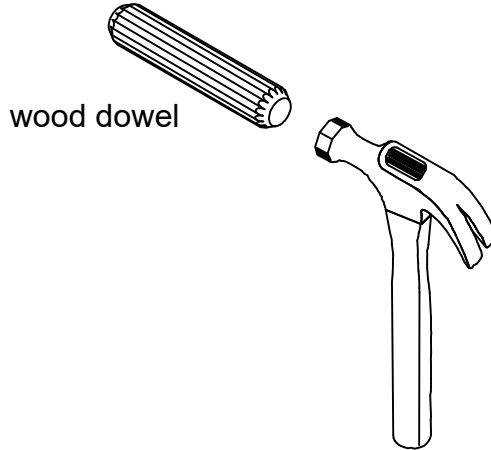

2 PEOPLE NEEDED FOR ASSEMBLY

**2 PERSONAS NECESITADAS
PARA LA ASAMBLEA**

**2 PERSONNES NÉCESSAIRES
POUR L'ASSEMBLAGE**

CAUTION: Failure to use 2 people for assembly could result in unit damage or personal injury.

PRECAUCIÓN: Si no se utilizan 2 personas para el ensamblaje, se pueden producir daños en la unidad o lesiones personales.

ATTENTION: Échec d'utiliser 2 personnes pour l'assemblage peut causer du dommage au meuble ou causer des blessures.

Board Identification

Not actual size

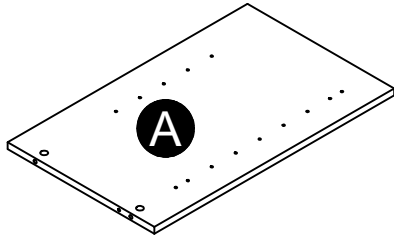

Left Panel
37014015010

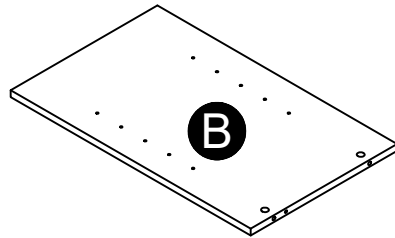

Right Panel
37014015020

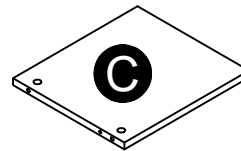

Left Upper Panel
37014015030

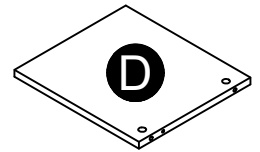

Right Upper Panel
37014015040

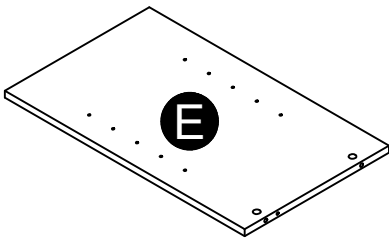

Partition
37104015050

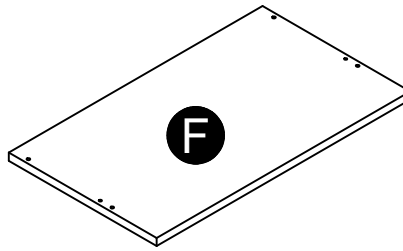

Top
37014320060

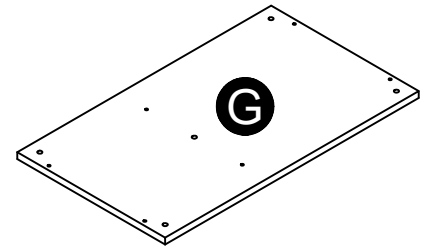

Bottom
37014320070

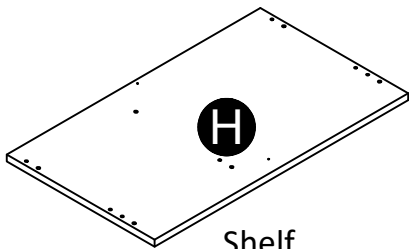

Shelf
37014015080

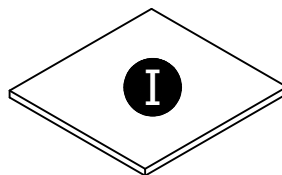

Adjustable Shelf
37014015090

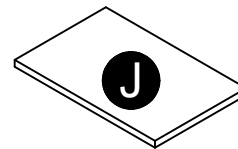

Small Adjustable Shelf
37014015100

These pieces are paperboard construction.
They are not made from wood, but are
required for the assembly of your unit.

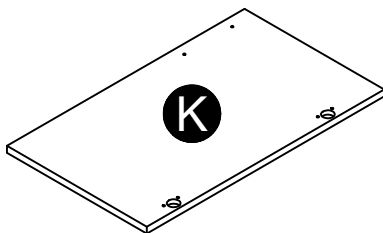

Door
37014015110

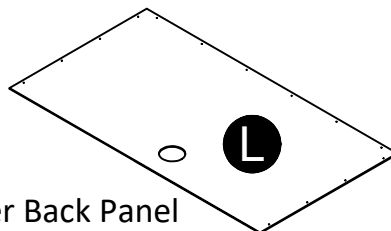

Upper Back Panel
K969532000

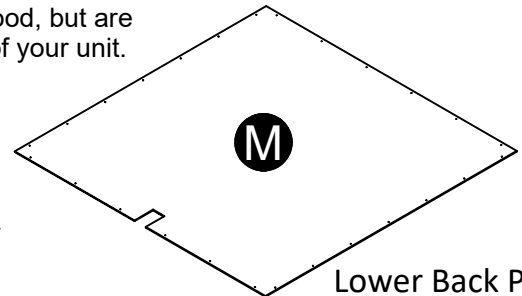

Lower Back Panel
K969532010

Board Identification

Not actual size

These pieces are paperboard construction. They are not made from wood, but are required for the assembly of your unit.

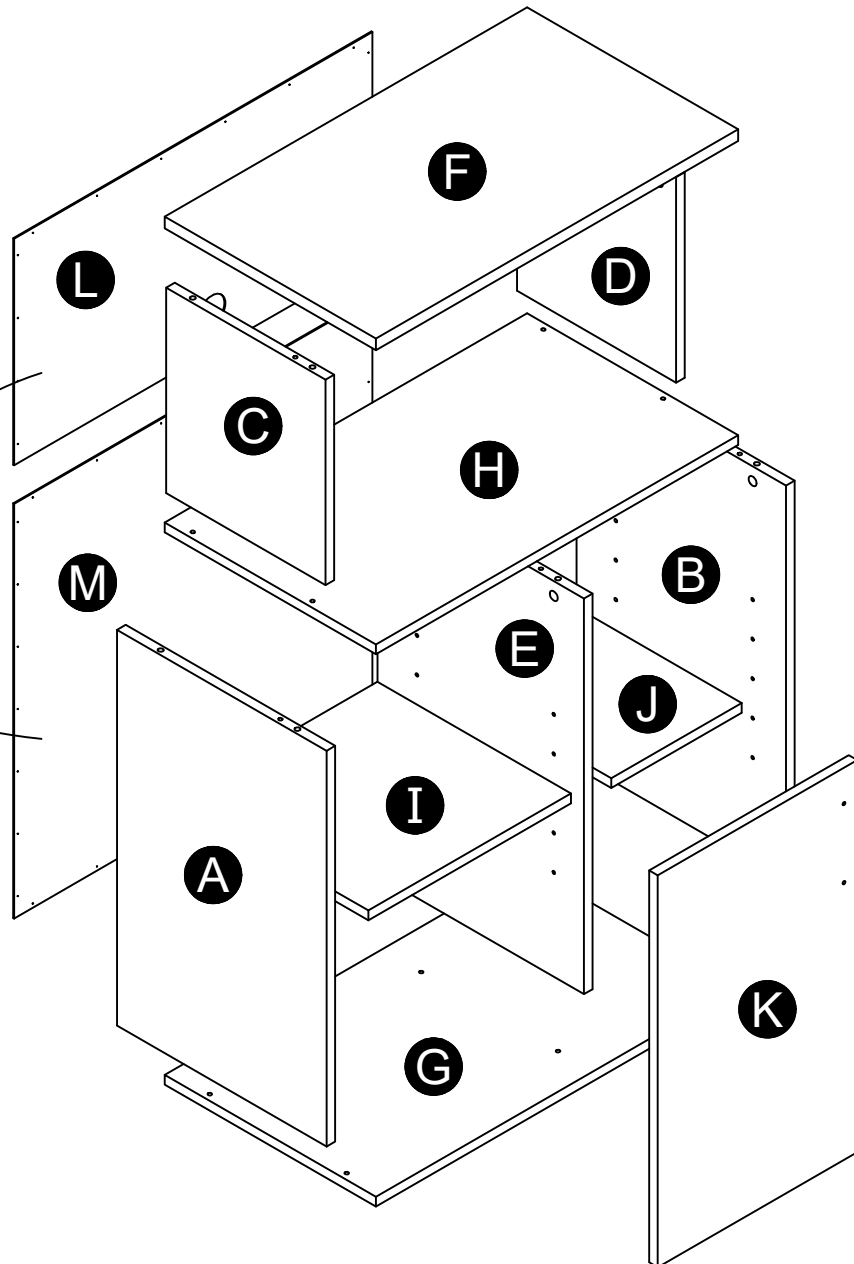

Part List

Actual Size

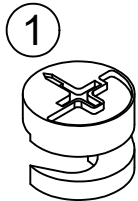

(x10)
#A22700
cam lock

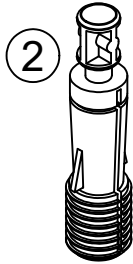

(x10)
#A22710
cam bolt

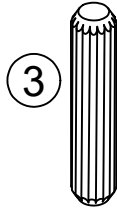

(x5)
#A22670
wood dowel

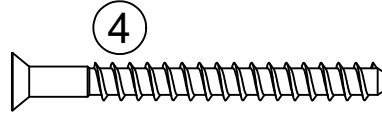

(x10)
#A23030
confirmat

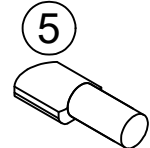

(x8)
#A80250
shelf support

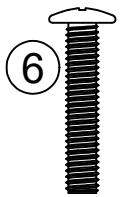

(x2)
#A17400
7/8" bolt



(x1)
#A11170
5/8" screw

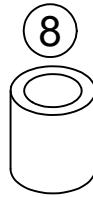

(x1)
#A89020
bumper



(x40)
#A21110
nail

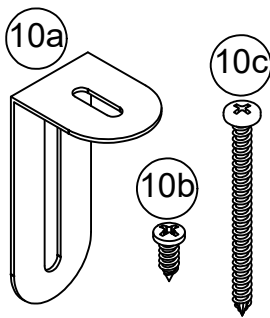

(x1)
#A84050
safety bracket kit

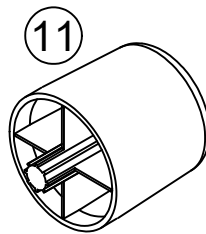
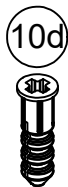

(x5)
#A43105
foot

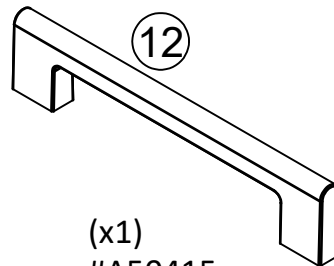

(x1)
#A50415
handle

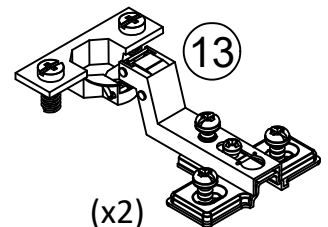

(x2)
#A65640
hinge

Not Actual Size

STEP 1

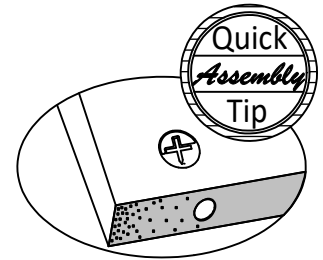
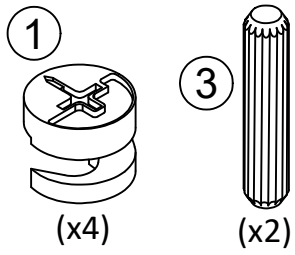

Proper orientation of CAM LOCK

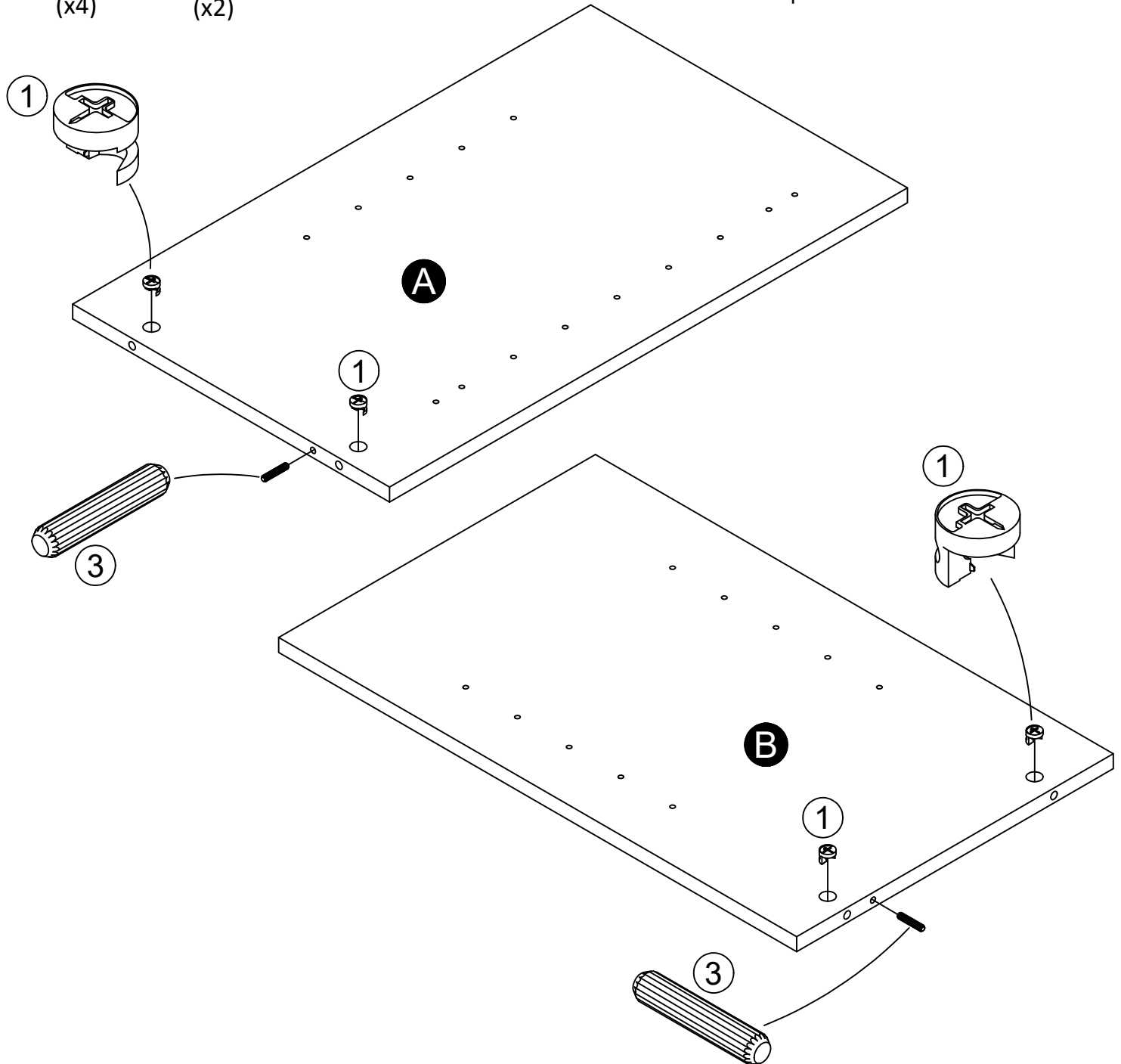

STEP 2

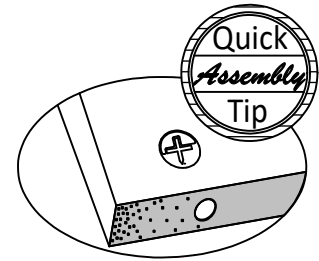
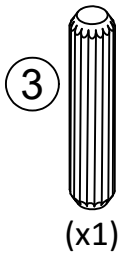

Proper orientation of CAM LOCK

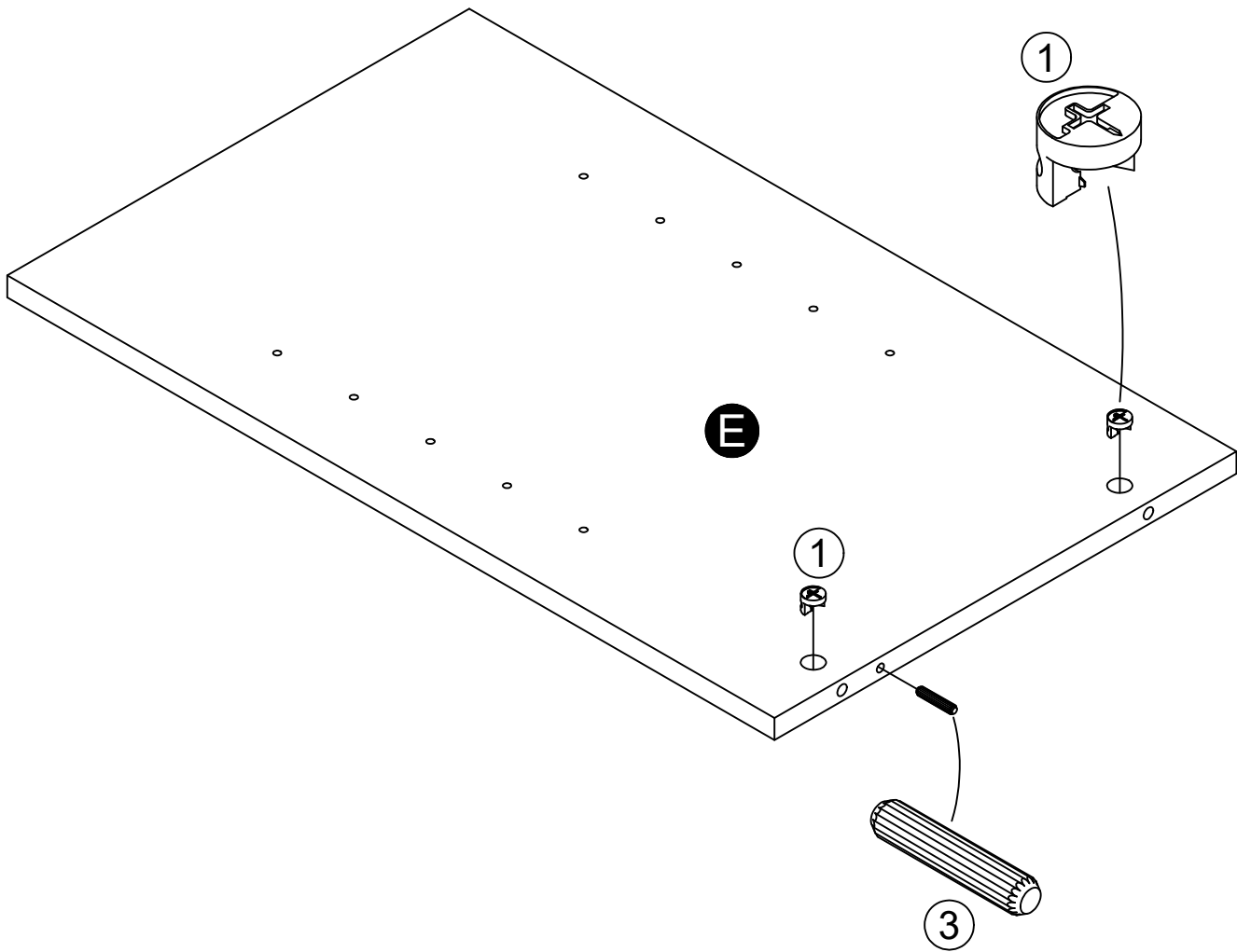

STEP 3

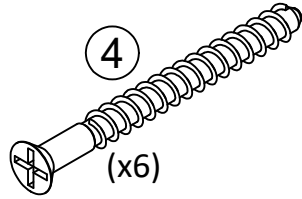
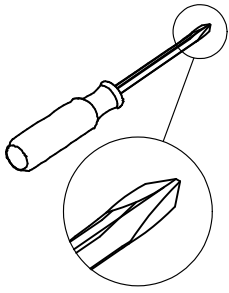

Finished edges face up

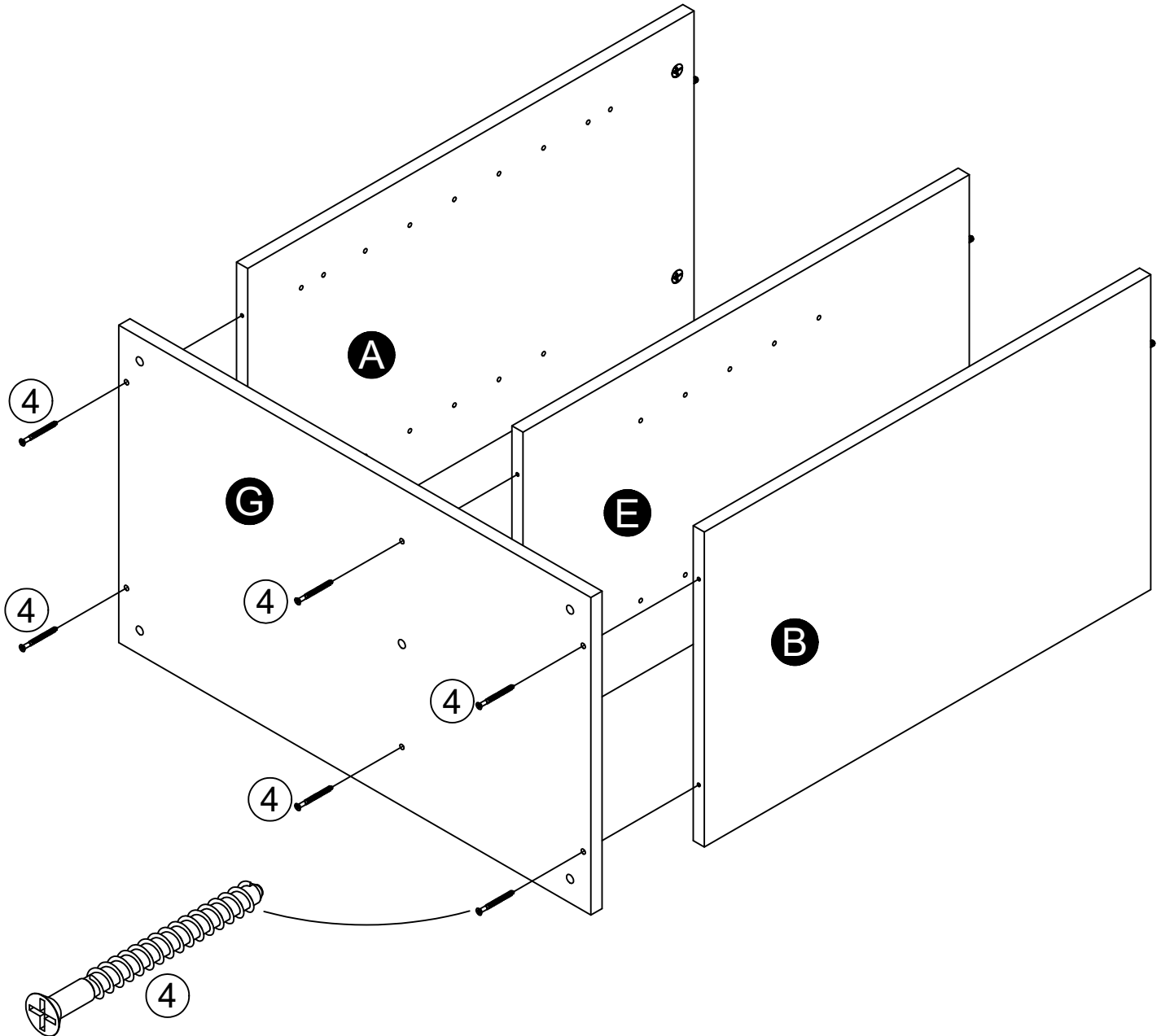

STEP 4

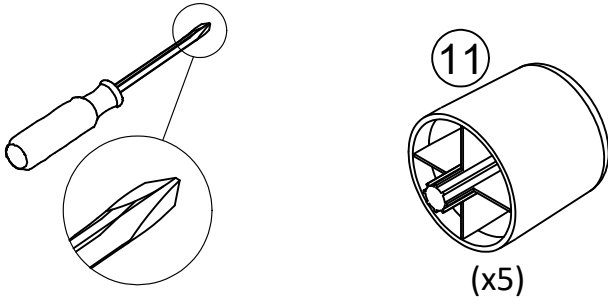

You may need to tap lightly with a hammer to fully seat.

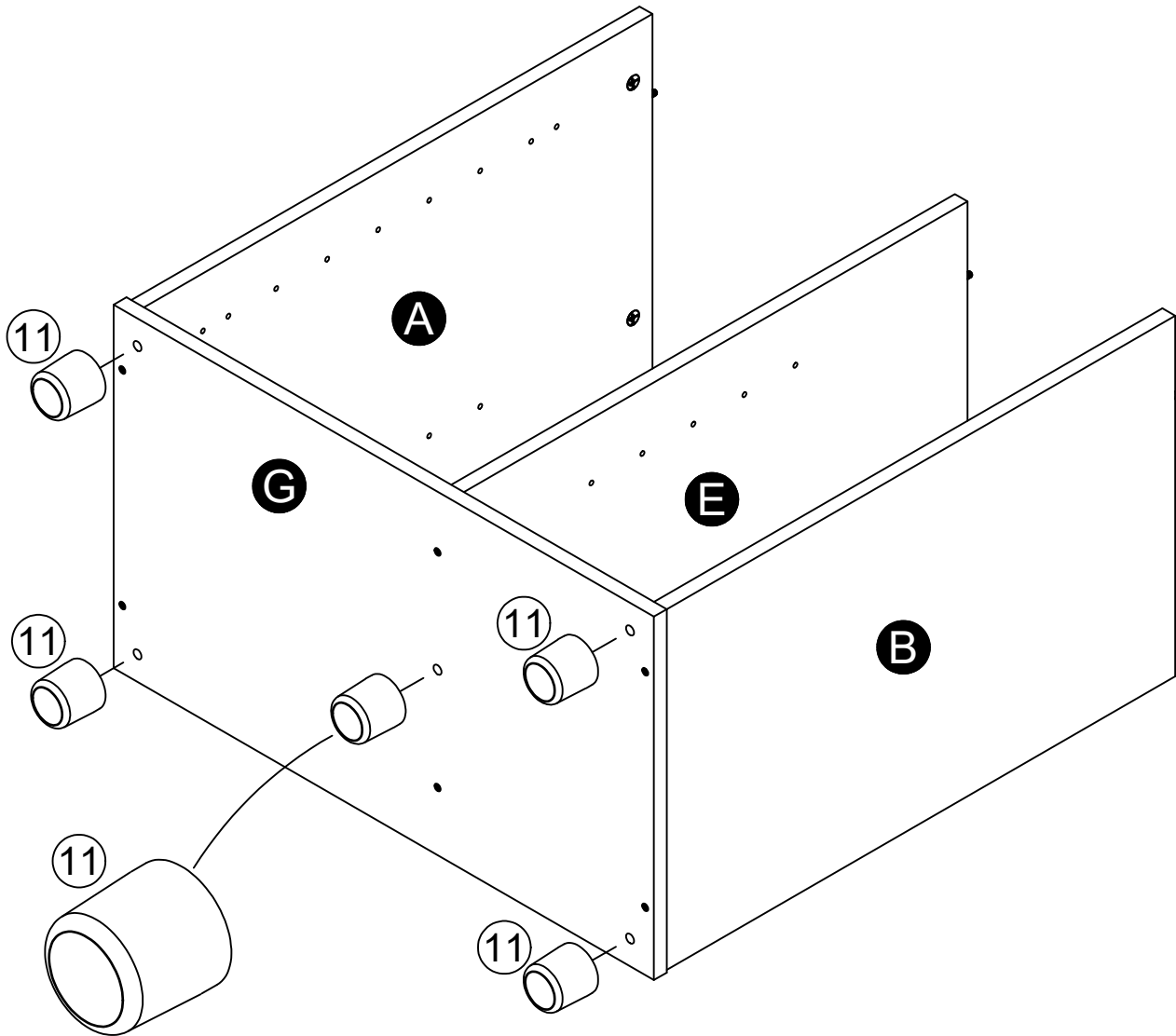

STEP 5

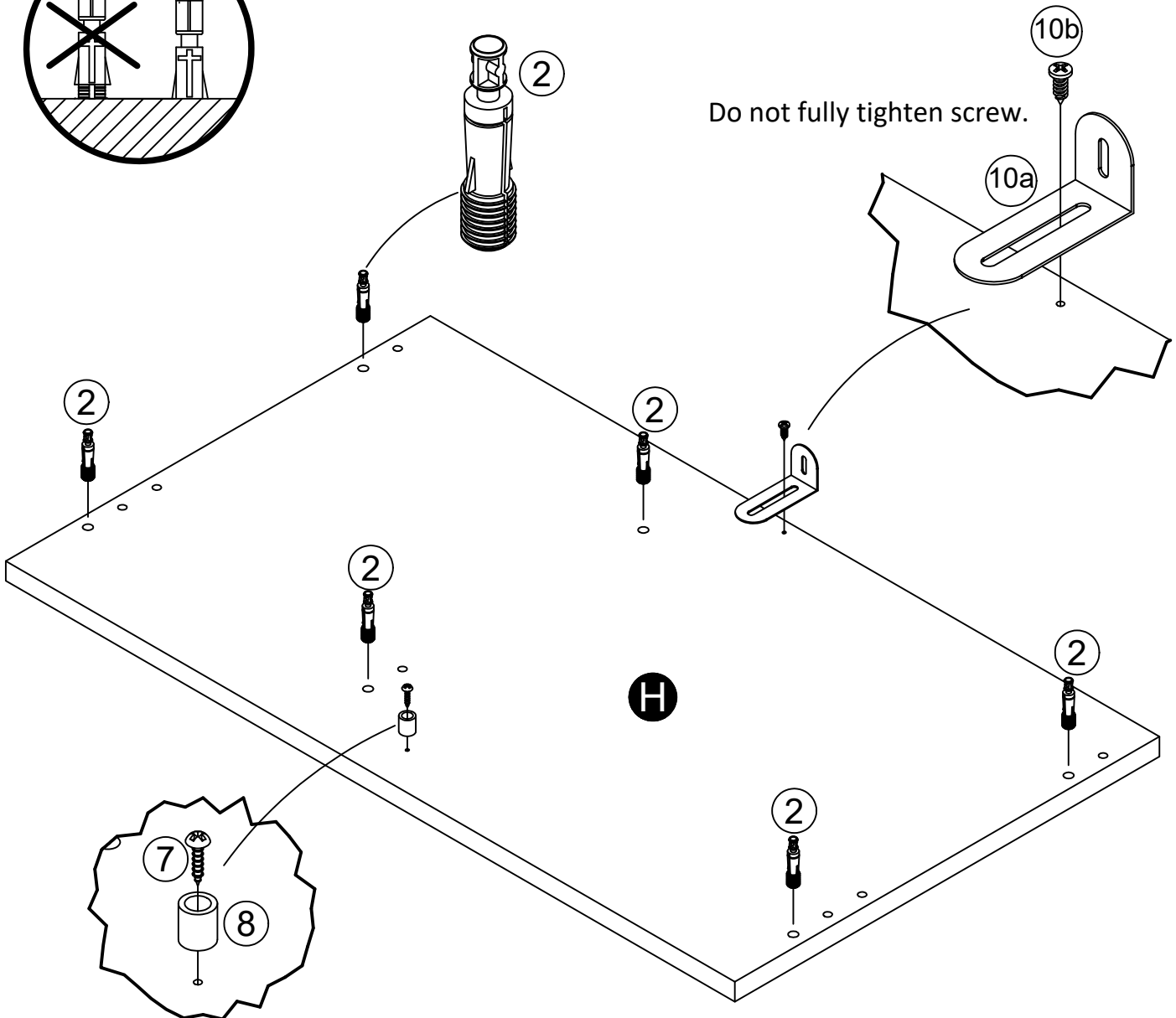
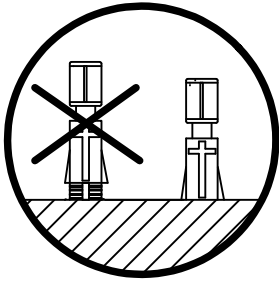
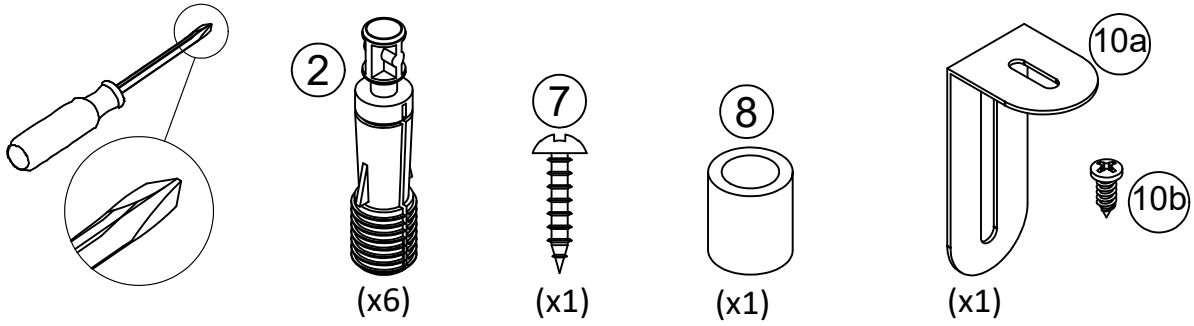

STEP 7

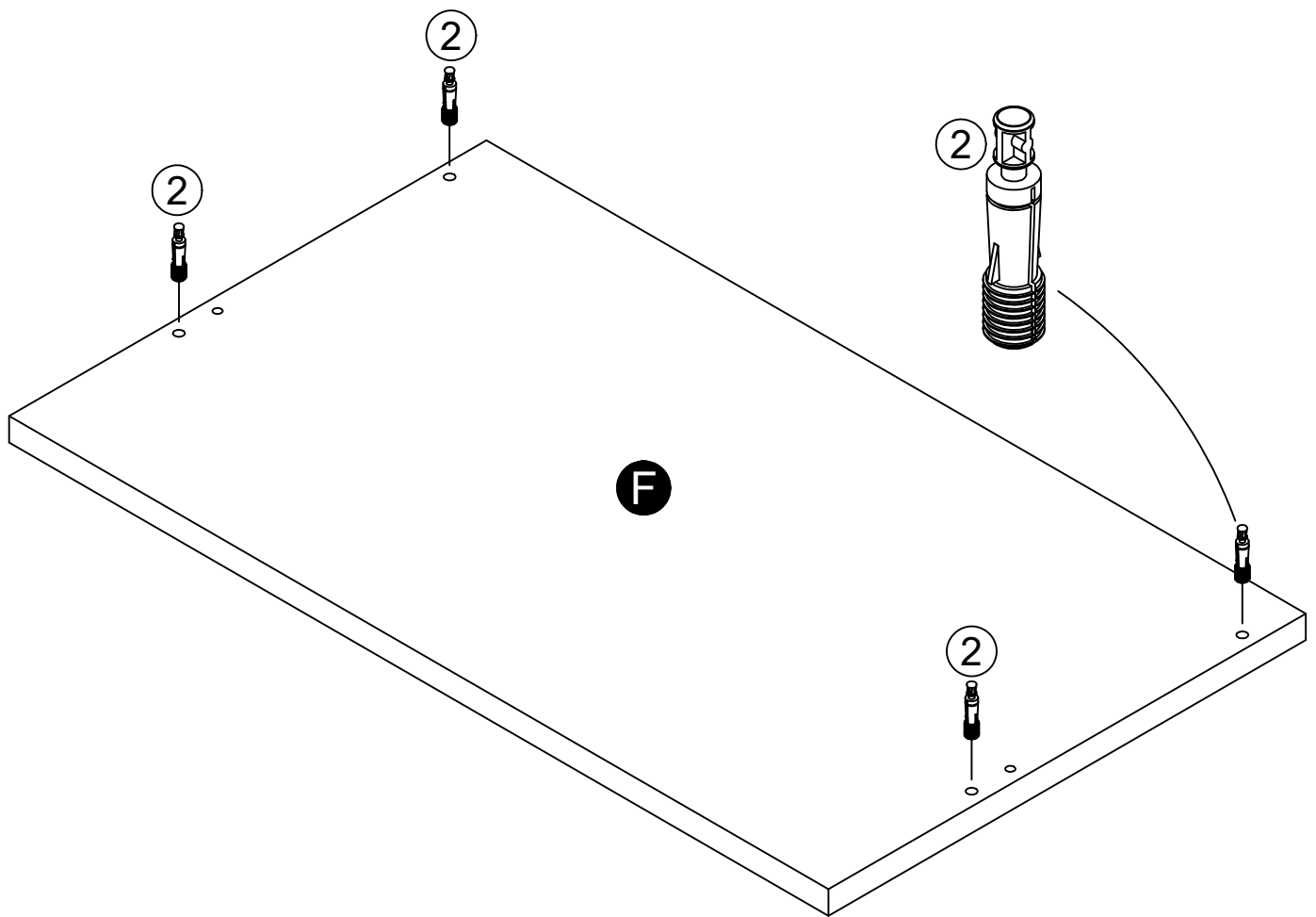
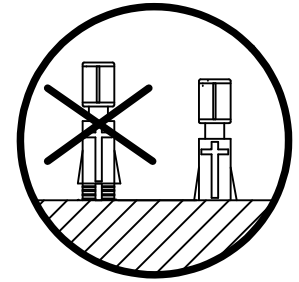
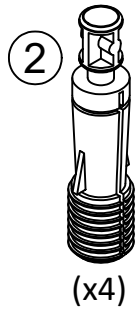

STEP 8

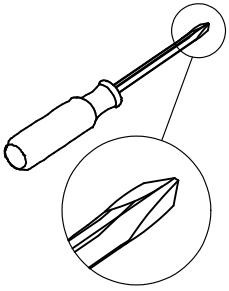

Finished edges face up

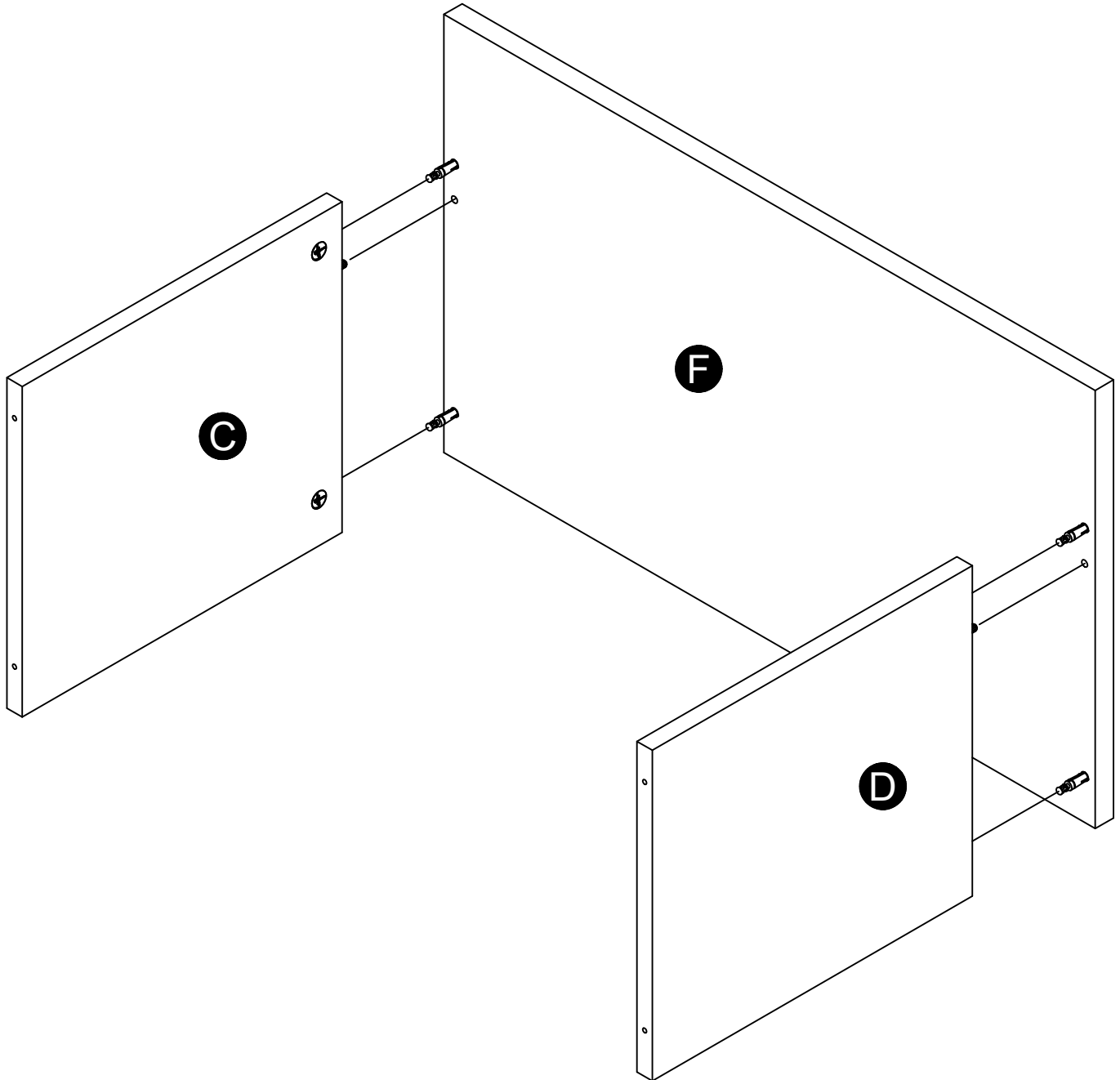
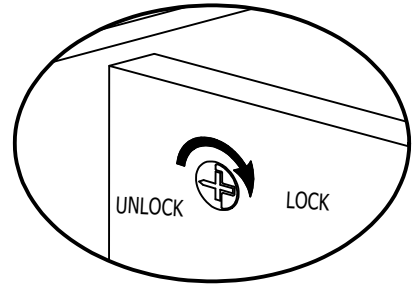

STEP 9

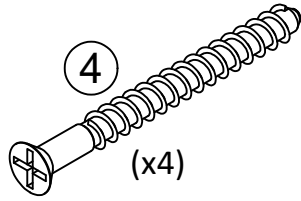
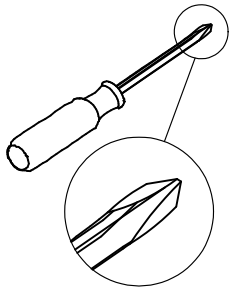

Finished edges face up

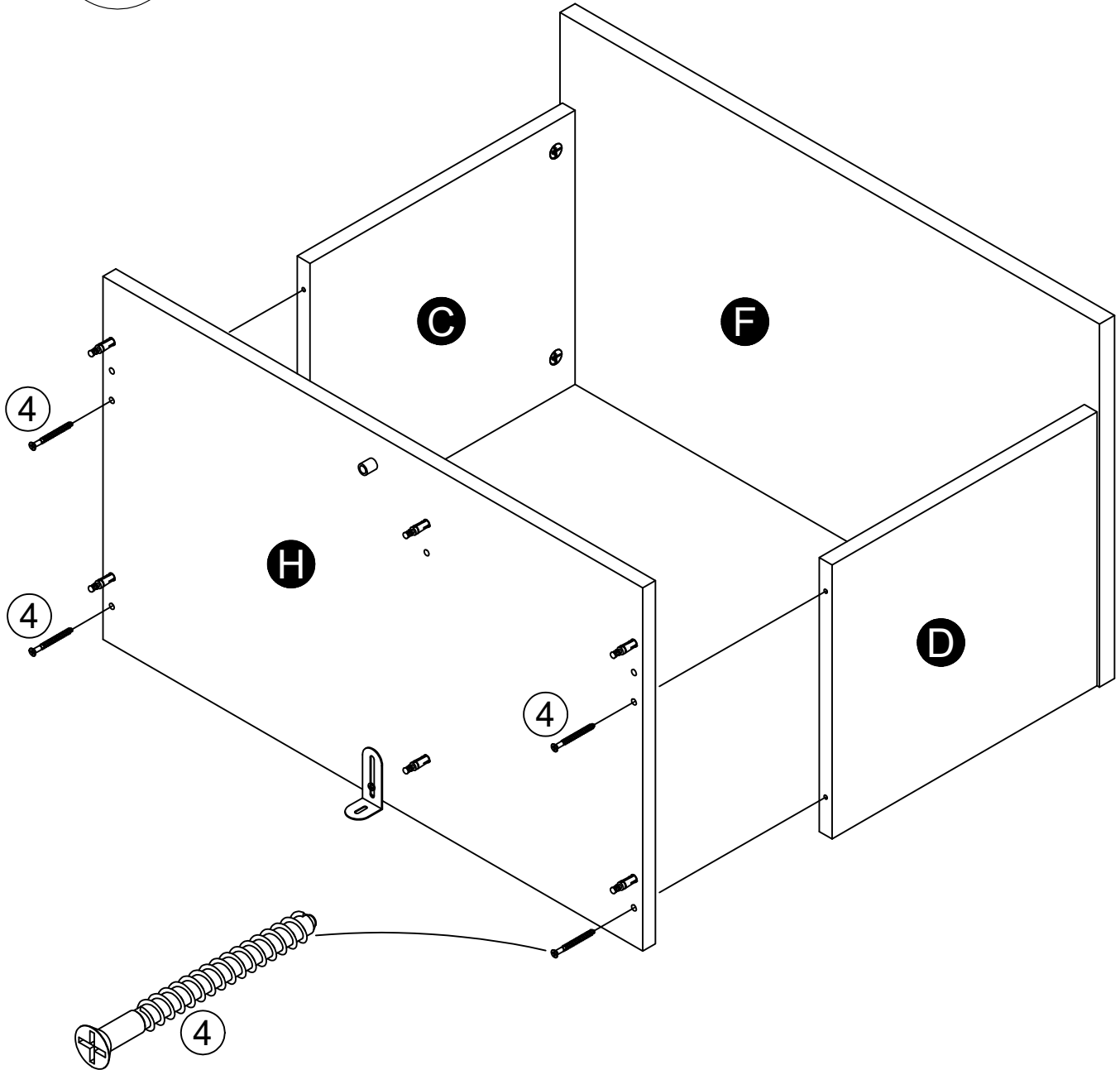

STEP 10

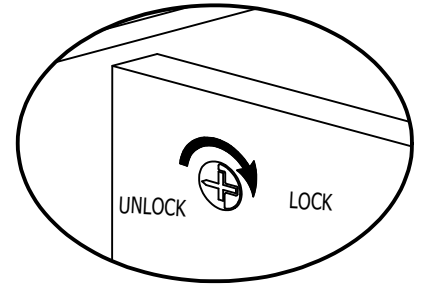
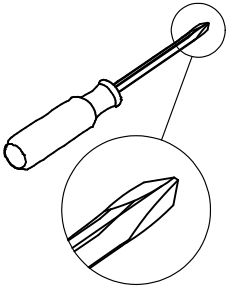

Finished edges face up

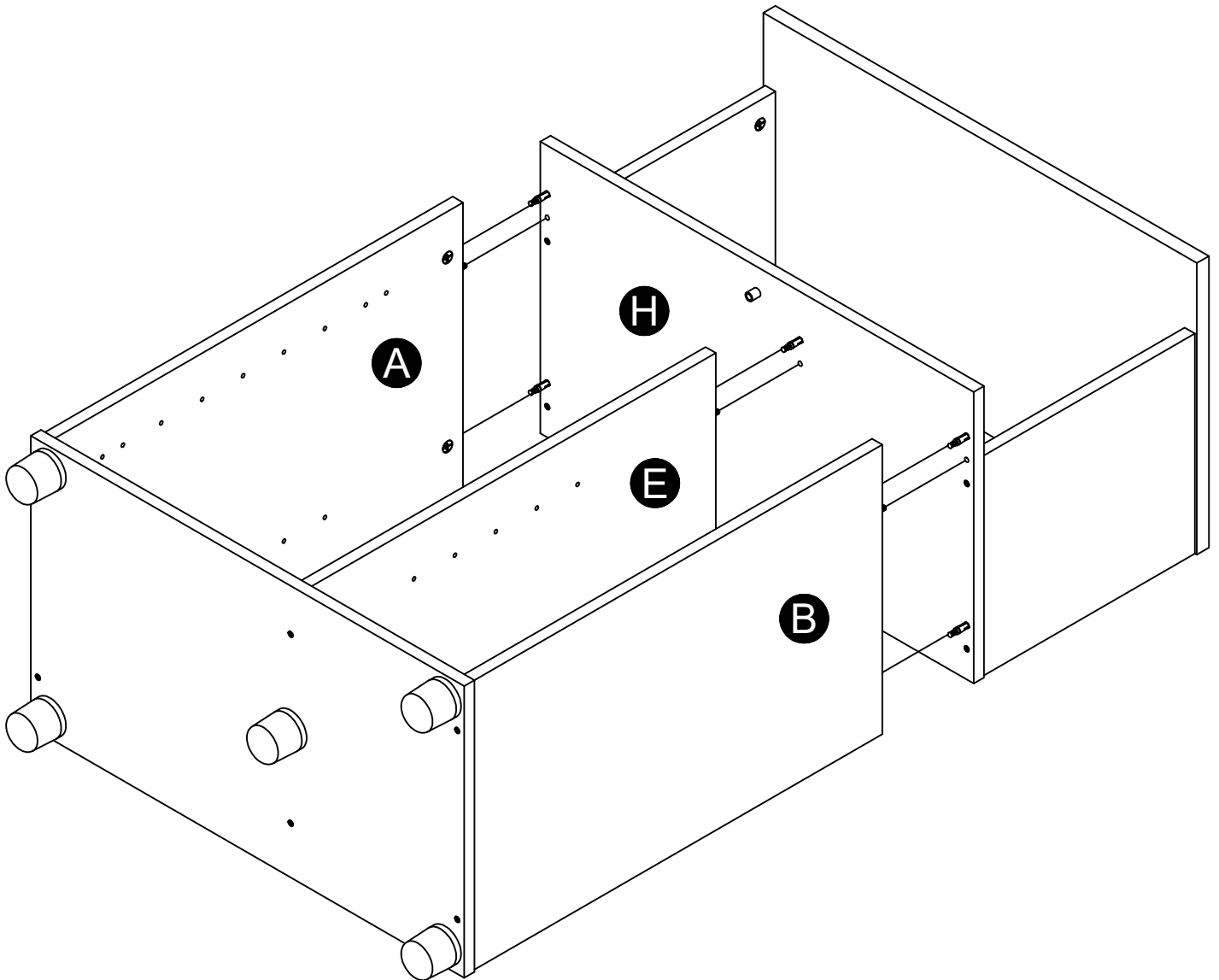

STEP 11

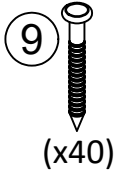
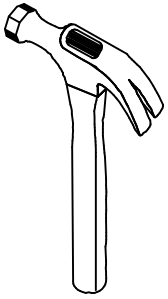

IMPORTANT! THE BACK PANELS ARE A STRUCTURAL PART OF THIS UNIT AND MUST BE INSTALLED PROPERLY.

Carefully turn the cabinet over on it's front side.
Position upper back panel as shown. Align squarely with outer edges. Flush bottom edge of upper back panel with bottom edge of shelf (H) and nail straight into back edges of left panel, right panel, top.
Position lower back panel as shown. Align squarely with outer edges. Flush bottom edge of lower back panel with bottom edge of bottom (G) and nail straight into back edges of left panel, right panel, bottom and shelf.

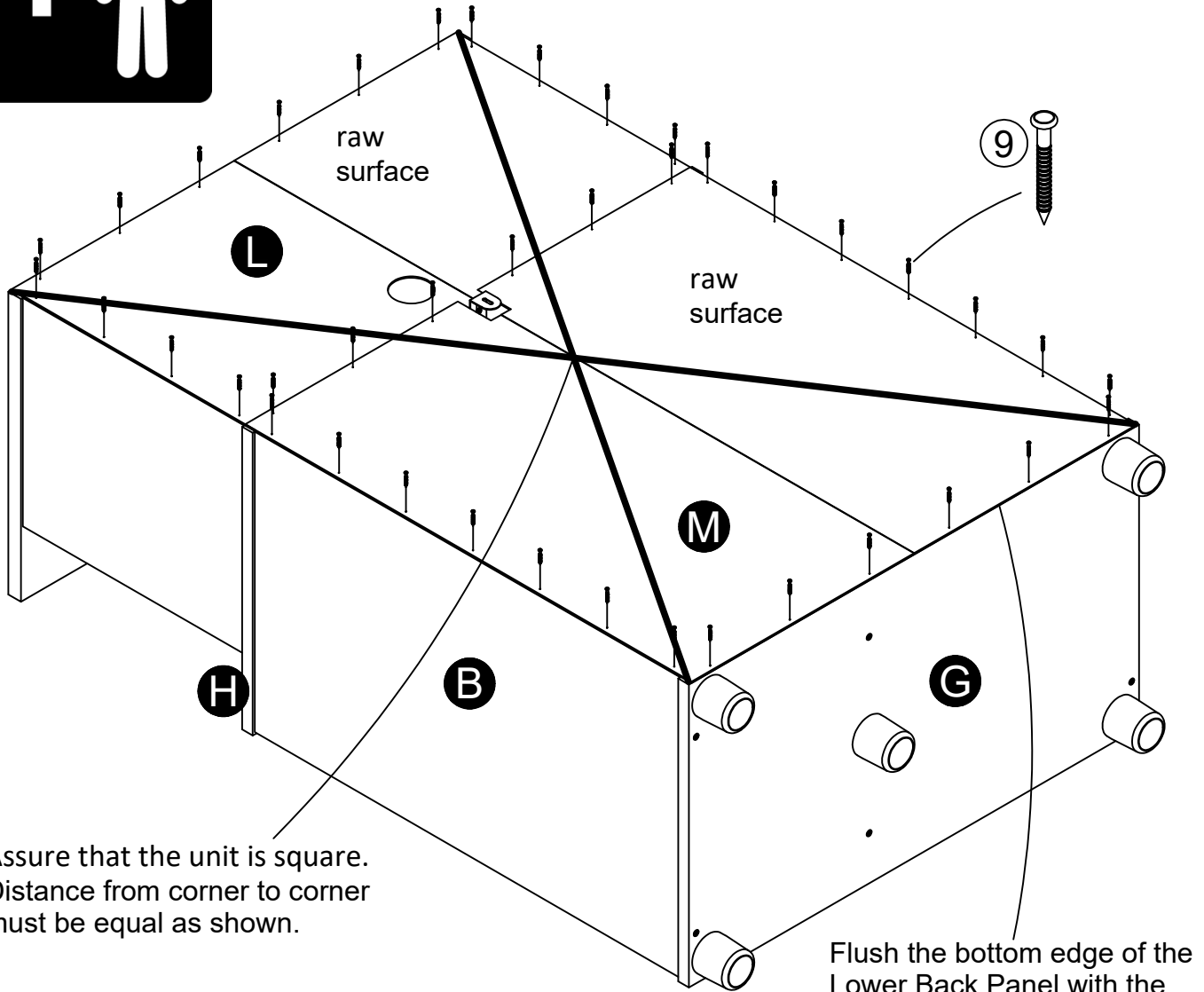
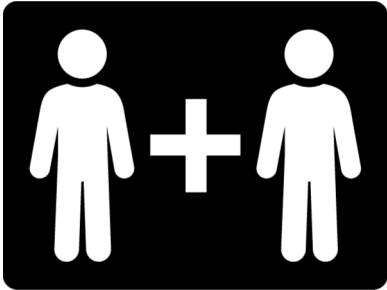

Assure that the unit is square. Distance from corner to corner must be equal as shown.

Flush the bottom edge of the Lower Back Panel with the bottom edge of Bottom (G).

STEP 12

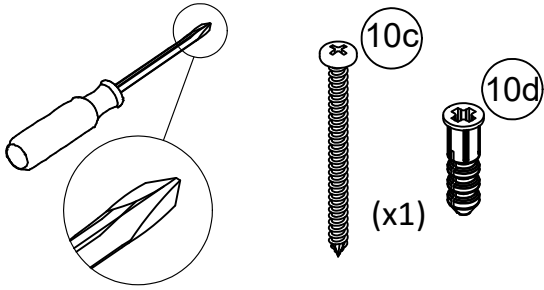

For Masonry, Concrete, or other wall materials:

Consult your local hardware store for appropriate anchors to securely attach the safety bracket.

IMPORTANT: THIS UNIT MUST BE SECURE TO THE WALL TO HELP PREVENT TIPOVER. FOLLOW THESE INSTRUCTIONS TO INSTALL THE ANTI-TIPPING SAFETY BRACKET PROVIDED WITH THIS PRODUCT.

WARNING

Serious or fatal crushing injuries can occur from furniture tipover.

To prevent tipover:

- * Install tipover restraint provided
- * place heaviest items in the lowest drawers
- * Unless specifically designed to accommodate, do not set TVs or other heavy objects on the top of this product
- * Never allow children to climb or hang on drawers, door, or shelves
- * Never open more than one drawer at a time

Use of tipover restraints may only reduce, but not eliminate the risk of tipover

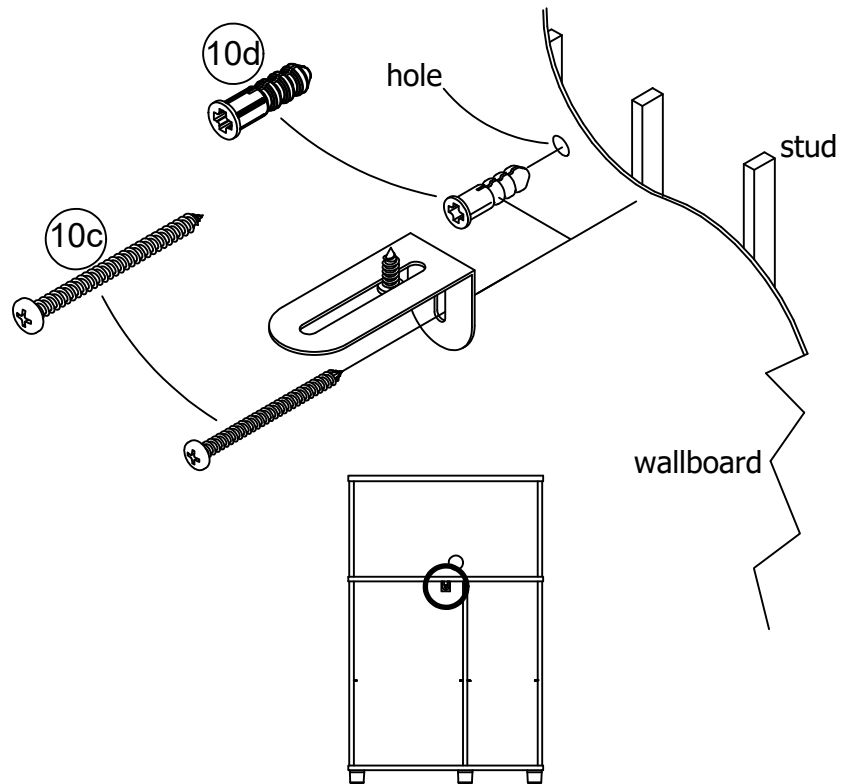

OPTION 1: Attachment into a wall stud (preferred method)

Using a stud finder, locate a stud in the wall. Place your unit against the wall, with the safety bracket aligned in this location. To make driving the screw easier, you can drill a 1/8" diameter pilot hole (3mm) through the safety bracket into the stud. Drive the screw through the safety bracket into the wall stud. Tighten the screw that was not fully tightened in step 5.

OPTION 2: Attachment into drywall

Locate your unit where desired against a wall and mark the wall through the safety bracket, then move your unit aside. Drill a 3/16" diameter hole (5mm) into the wallboard. Tap the wall anchor into the hole until it is flush. Move your unit into location and fasten the wall bracket to the wall anchor with the screw. Tighten the screw that was not fully tightened in step 5.

STEP 13

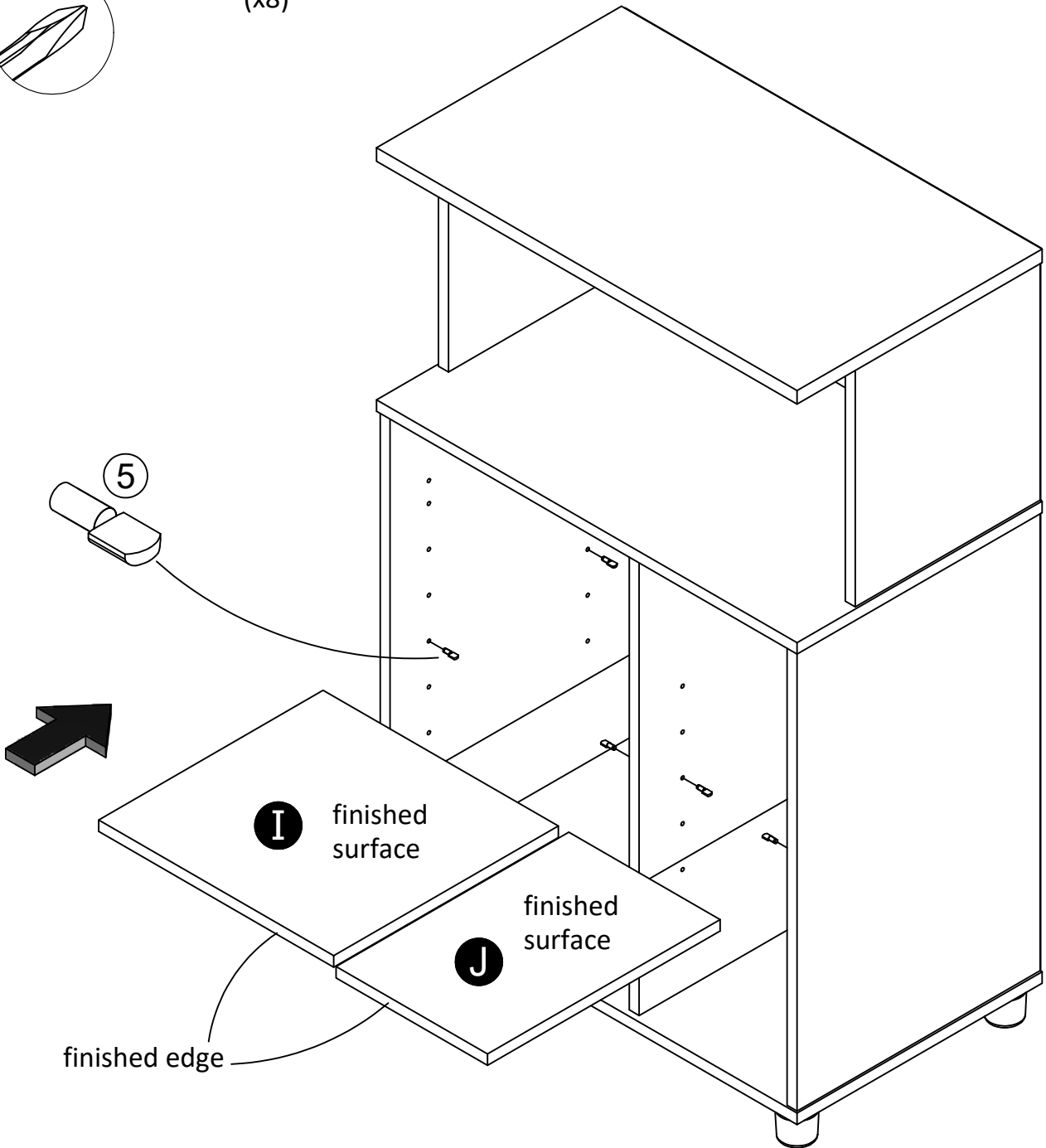
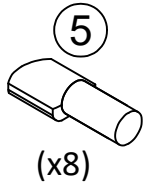
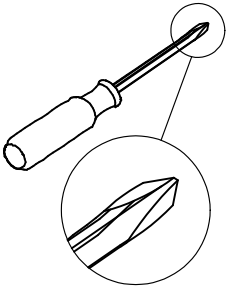

STEP 14

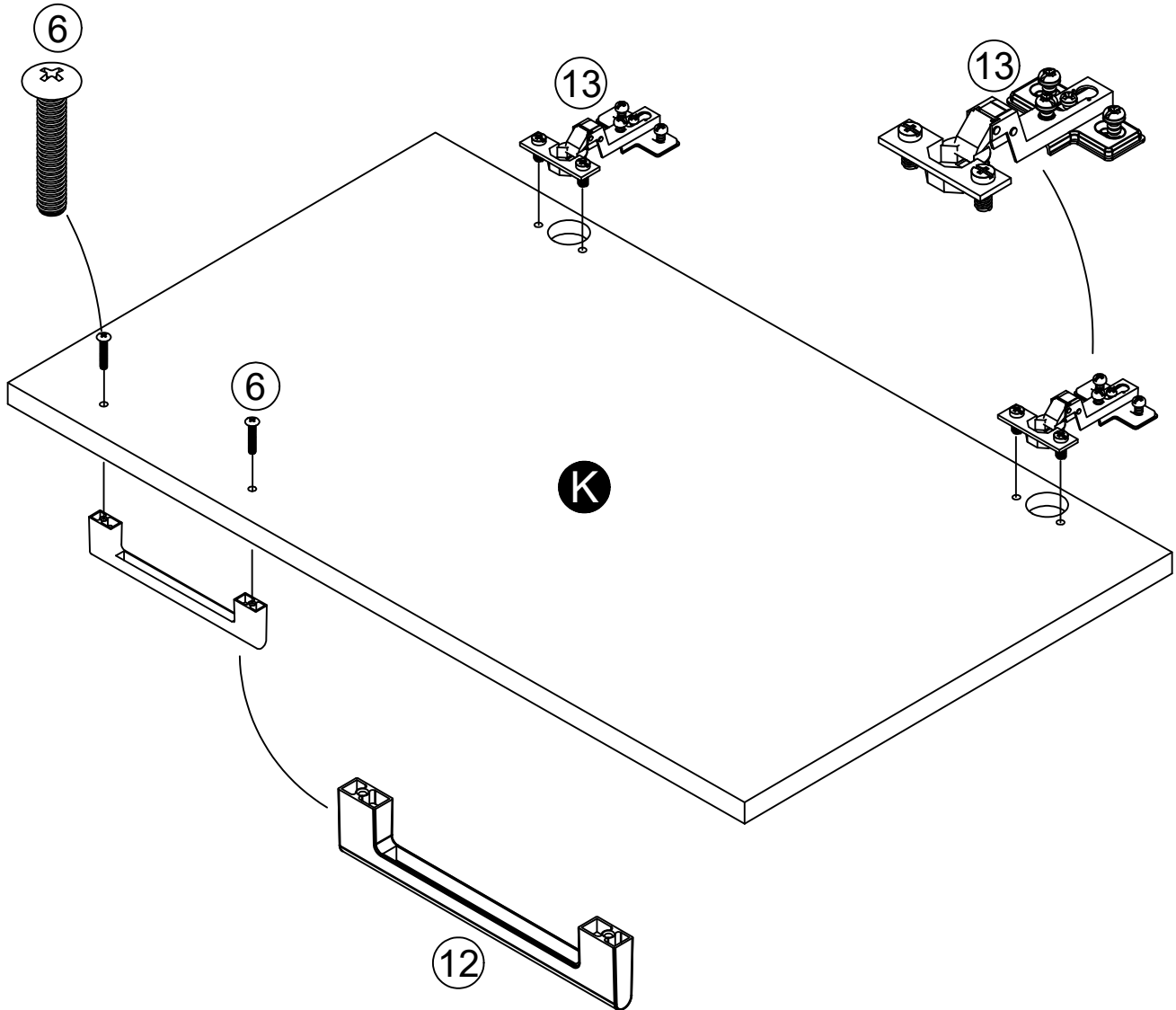
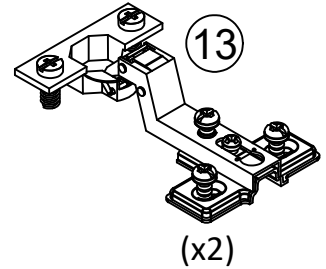
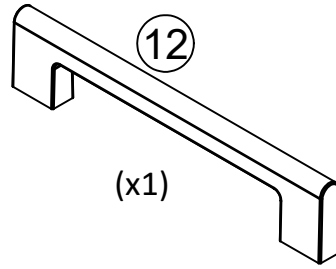
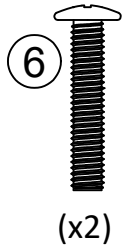
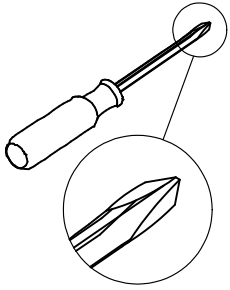

STEP 15

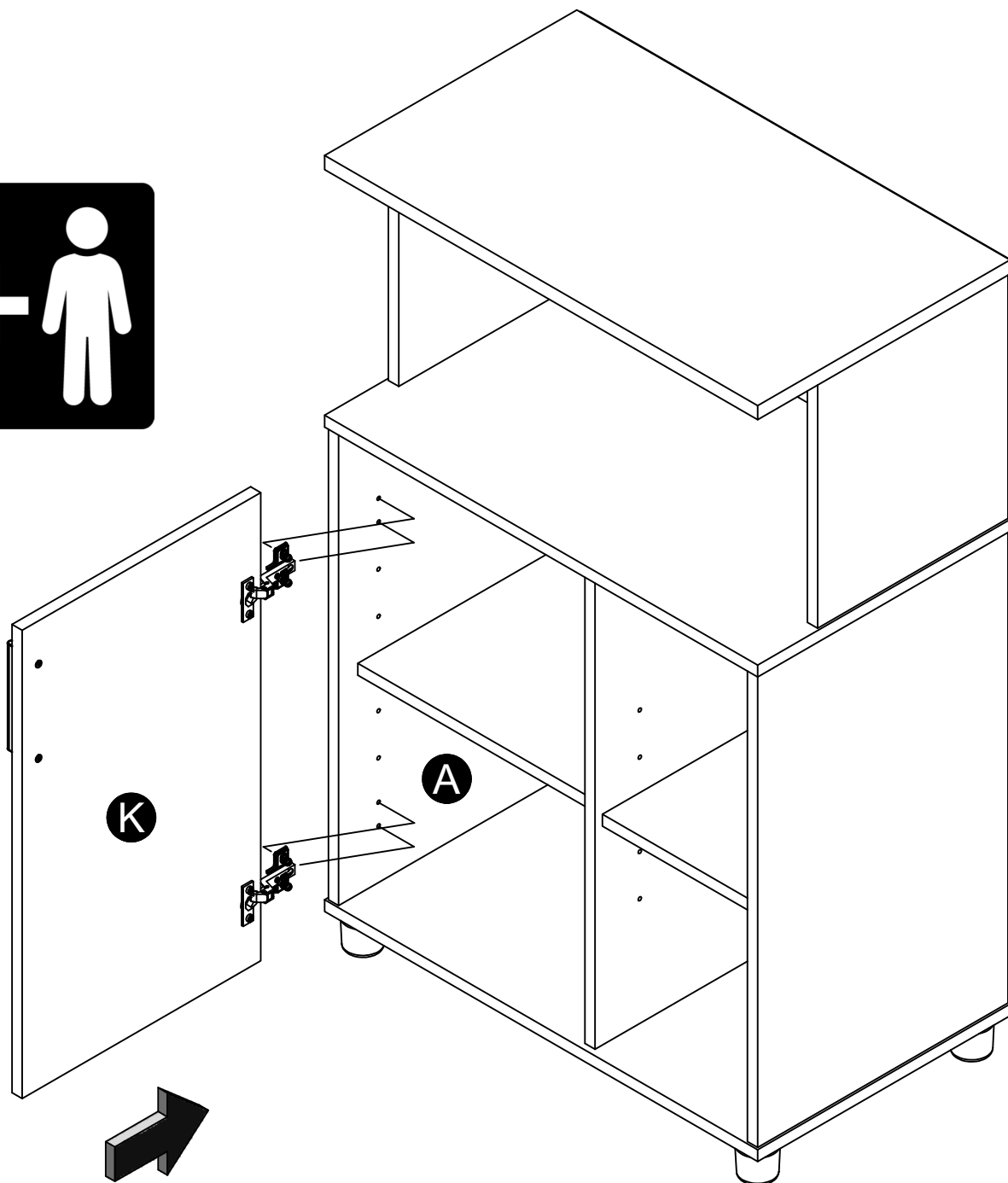
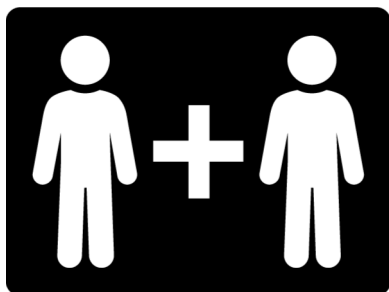
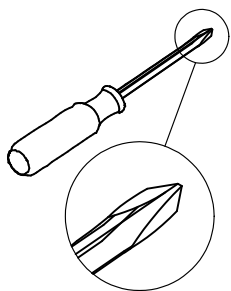

Door Adjustment

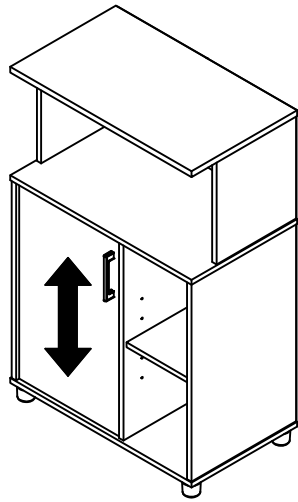

To adjust the vertical height:
Loosen the screws "A" on both hinges. They are usually in slotted holes which allows you to adjust up or down by a few mm. Then tighten back up.

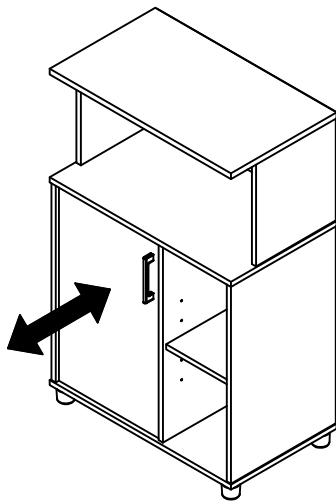
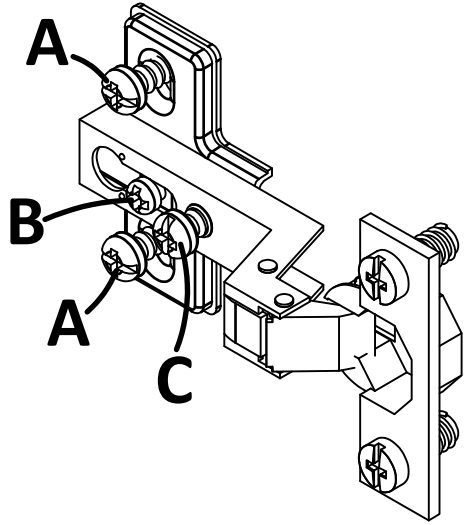
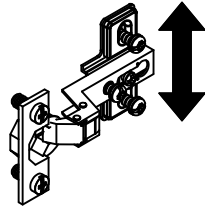

To adjust the depth:
Loosen the screw "B" and adjust door.

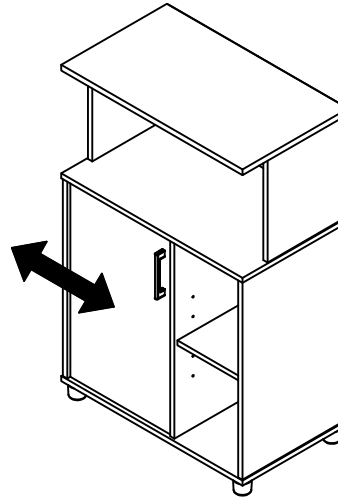
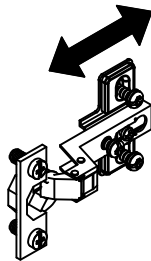

To adjust side to side:
Loosen the screw "C" on BOTH hinges and tighten "B" moves door outward. Loosen "B" and tighten "C" moves doors inward.

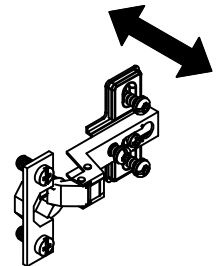

Maximum Loads

This unit has been designed to support the maximum loads shown. Exceeding these load limits could cause sagging, instability, product collapse, and/or serious injury.

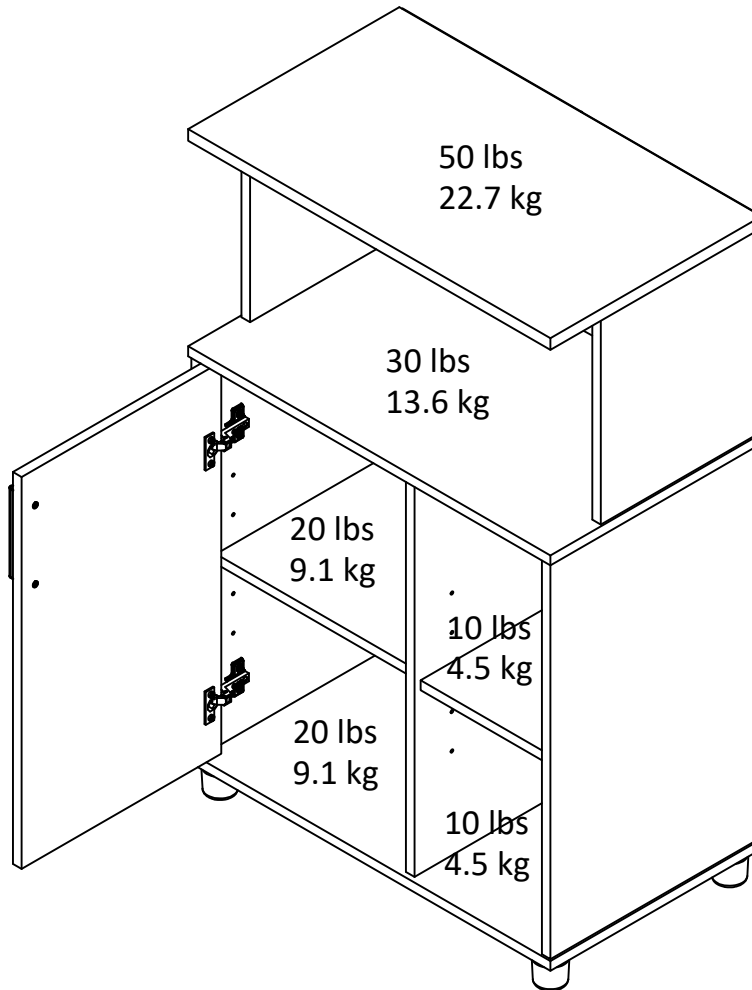

Warning: Risk of injury to persons - do not place a television on this furniture. This furniture is not approved for use with a television.

Certificate of Conformity

1. This certificate applies to the Dorel Home Furnishings, Inc. product identified by this instruction manual.
2. This certificate applies to compliance of this product with the CPSC Ban on Lead-Containing Paint (16 CFR 1303).
3. This product is distributed by: Dorel Home Furnishings, Inc.
410 East First Street South
Wright City, MO 63390
636-745-3351
4. Site of Manufacture: Tiffin OH
5. See front page of instruction manual for date of manufacture.

Register your product to receive the following:



- * New trend details - sneak peek on what's new
- * Surveys - have a voice within our community
- * Exclusive deals and discount codes
- * Quick and easy replacement part service

To register your product, visit systembuild.com

5 Star Rating



Visit your local retailer's website, rate your purchased product and leave us some feedback!

We would like to extend a big "Thank You" to all of our customers for taking the time to assemble this Systembuild product, and to give us your valuable feedback.

*Thank
You!*

Cubierta Delantera

Este libro de instrucciones contiene información **IMPORTANTE** de seguridad. Por favor lea y manténgalo para referencia en el futuro.

No Regrese este producto! Comuníquese con nuestro amigable equipo de servicio al cliente para obtener ayuda.

Llámenos al: 1-866-452-4081 (Gratis) Lunes - Viernes 9am - 5pm CST

Visitar: www.systembuild.com

PRECAUCION

Este mueble puede volcarse y causar graves heridas y/o muerte.

Anclar el mueble a un poste de madera en la pared (si esto se requiere).

No Permita que los niños monten el mueble.

Mantenga los artículos más pesados en los cajones de abajo.

Consejos Útiles (página 2)

- Abra su artículo en el área donde usted planea utilizarlo para evitar levantar y moverlo menos
- Identificar, ordenar y contar las piezas antes de intentar ensamblar
- Las clavijas de compresión se golpean con un martillo
- Las diapositivas están marcadas con una R (derecha) y L (izquierda) para la colocación correcta
- Asegúrese de que siempre este el punto localizado en la parte superior de bloqueador de leva este volteado hacia borde exterior
- Utilizar todos los clavos para el panel de atrás y distribuirlos por igual
- El panel de atrás debe utilizarse para asegurarse de que la unidad quede fija y firme
- No use químicos fuertes ni limpiadores abrasivos en este artículo
- Nunca empuje, tire ni arrastre los muebles

Antes de Que Empieces (página 3)

- Lea cuidadosamente cada paso y siga el orden correcto

- Separar y contar todas sus piezas y hardware

- Dése suficiente espacio para el proceso de ensamble

- Tenga las siguientes herramientas: destornillador de cabeza plana, #2 cabeza Phillips

Destornillador y martillo

- Precaución: Si usa un taladro electrónico o un destornillador eléctrico para atornillar, por favor asegúrese que deje de atornillar cuando el tornillo este apretado. Fallar hacer esto puede causar barrer el tornillo.

Sistema de fijar el bloqueo de leva (página 3)

Este sistema de fijar el bloqueo de leva será usado en todo el proceso ensamble.

Página 11

Es posible que deba golpear ligeramente con un martillo para que se inserte por completo.

Página 12

No apriete el tornillo a fondo.

Página 18

¡IMPORTANTE! LOS PANELES POSTERIORES SON UNA SECCIÓN ESTRUCTURAL DE ESTA UNIDAD Y DEBEN SER INSTALADOS CORRECTAMENTE.

Gire con cuidado el gabinete sobre su lado frontal.

Coloque el panel posterior superior como se muestra. Alinéelo derecho con los bordes exteriores. Nivele el borde inferior del panel posterior superior con el borde inferior del estante (H) y clave directamente en los bordes posteriores del panel izquierdo, derecho y la parte superior.

Coloque el panel posterior inferior como se muestra. Alinéelo derecho con los bordes exteriores. Nivele el borde inferior del panel trasero inferior con el borde inferior del fondo (G) y clave directamente en los bordes posteriores del panel izquierdo, derecho, de la base y del estante.

Asegúrese de que la unidad esté recta.

La distancia de esquina a esquina debe ser igual a la que se muestra.

Alinee el borde inferior del panel posterior inferior con el borde inferior de la base (G).

Página 19

Para mampostería, concreto u otros materiales de pared:

Pregunte en su ferretería local cuáles son los anclajes apropiados para fijar el soporte de seguridad con firmeza.

¡IMPORTANTE: ESTA UNIDAD SE DEBE FIJAR A LA PARED PARA EVITAR QUE SE VUELQUE. SIGA ESTAS INSTRUCCIONES PARA INSTALAR EL SOPORTE DE SEGURIDAD PARA PREVENIR CAÍDAS QUE SE INCLUYE CON EL PRODUCTO.

ADVERTENCIA

La caída de muebles puede producir lesiones graves o incluso fatales.

Para evitar que se venga abajo:

- * Instale los accesorios de prevención de caídas que se incluyen
- * Coloque los objetos más pesados en los cajones inferiores
- * A menos que esté específicamente diseñado para ello, no coloque televisiones u otros objetos pesados sobre este producto
- * Nunca deje que los niños se suban o se cuelguen de los cajones, puertas o repisas
- * Nunca abra más de un cajón a la vez

El uso de accesorios de prevención de caídas puede solo reducir, mas no eliminar, el riesgo de que se vuelque

OPCIÓN 1: Fijación en una viga de la pared (método preferido)

Usando un detector de vigas, localice una viga en la pared. Coloque la unidad contra la pared con el soporte de seguridad alineado en esa ubicación. Para que resulte más sencillo atornillarla, puede perforar un agujero guía de 1/8" (3 mm) de diámetro a través del soporte de seguridad hacia la viga. Atornille en la viga de la pared a través del soporte de seguridad. Apriete el tornillo que no se apretó por completo en el paso 5.

OPCIÓN 2: Fijación en paneles de yeso

Ubique su unidad donde la quiera colocar contra la pared y marque la pared a través del soporte de seguridad, luego haga la unidad a un lado. Perfore un agujero de 3/16" de diámetro (5 mm) en el panel de yeso. Golpee el anclaje de pared en el agujero hasta que quede al ras. Mueva su unidad al lugar y fije el soporte de pared al anclaje con el tornillo. Apriete el tornillo que no se apretó por completo en el paso 5.

Página 23

Cómo ajustar la puerta

Para ajustar la altura vertical:

Afloje los tornillos "A" de ambas bisagras. Suelen estar en orificios ranurados, lo que le permite ajustar hacia arriba o hacia abajo unos pocos mm. Luego, apriételos de nuevo.

Para ajustar la profundidad:

Afloje el tornillo "B" y ajuste la puerta.

Para ajustar de lado a lado:

Aflojar el tornillo "C" de AMBAS bisagras y apretar el "B" mueve la puerta hacia afuera. Aflojar "B" y apretar "C" mueve las puertas hacia adentro.

Página 24

CARGA MAXIMA

Esta unidad ha sido diseñada para soportar la carga máxima anotada. El exceder estos límites puede causar inestabilidad, colapsarse y/o causar serias lesiones.

ADVERTENCIA: Riesgo de lesiones a las personas - no coloque un televisor sobre muebles. Este mueble no está aprobado para su uso con un televisor.

Página 25

Registre su producto para recibir lo siguiente:

- * Detalles de nuevas tendencias - Vistazo a lo nuevo
- * Encuestas - alec su voz entre su comunidad
- * Códigos de ofertas y descuentos exclusivos
- * Fácil y rápido servicio de partes de remplazo

Para registrar su producto, visite systembuild.com

Clasificación de 5 estrellas

Visite el sitio web de su tienda local, califique su comprado y denos sus comentarios!

Nos gustaría enviar un gran "Agradecimiento" a todos nuestros clientes por tomarse el tiempo de ensamblar este producto de Systembuild, y por darnos sus valiosos comentarios.

Gracias

Couverture Avant

CE LIVRET D'INSTRUCTION CONTIENT DES INFORMATIONS **IMPORTANTES** SUR LA SÉCURITÉ. VEUILLEZ LIRE ET GARDER POUR UNE RÉFÉRENCE FUTURE

Ne retournez pas ce produit! Contactez notre équipe de service à la clientèle amicale d'abord pour obtenir de l'aide.

Appelez-nous: 1-866-452-4081 (sans frais) du Lundi au Vendredi de 9h à 17h Heure Centrale

Visitez: www.systembuild.com

ATTENTION

Le meuble peut basculer et causer des blessures graves ou la mort.

Ancrer le meuble à une planche murale dans le mur (si indiqué).

Ne laissez pas les enfants grimper sur le meuble.

Placez les articles lourds sur les étagères ou dans les tiroirs inférieurs.

Astuces Utiles (page 2)

-Ouvrez votre article dans la zone que vous prévoyez de le garder pour moins de levage lourd

-Identifier, trier et compter les pièces avant d'essayer d'assembler

-Les goujons de compression sont taraudés avec un Marteau

-Les glissières sont marquées d'un R (droit) et d'un L (gauche) pour un bon placement

-Assurez-vous toujours de faire face la pointe situé sur le haut de la Serrure de Came vers le bord extérieur

-Utiliser tous les clous fournis pour le panneau arrière et les répartir également

-Le panneau arrière doit être utilisé pour vous assurer que votre appareil est robuste

-N'utilisez pas de produits chimiques agressifs ou de nettoyeurs abrasifs sur cet appareil

-Ne jamais pousser, tirer, ou faire glisser votre meuble

Avant de Commencer (page 3)

-Lisez attentivement chaque étape et suivez le bon ordre

-Séparez et comptez toutes vos pièces et matériaux

-Donnez-vous suffisamment de place pour l'assemblage

-Avoir les outils suivants: tournevis à tête plate, #2 tournevis Phillips, et Marteau

-Attention: Si vous utilisez une perceuse électrique ou un tournevis électrique pour visser, veillez à ralentir et arrêter lorsque la vis est bien serrée. Le non-respect de cette consigne peut endommager la vis.

Système de Fixation de Came (page 3)

Ce Système de Fixation de Came sera utilisé tout au long de l'assemblage

Page 11

Vous devrez peut-être taper légèrement avec un marteau pour insérer complètement.

Page 12

Ne serrez pas complètement la vis.

Page 18

IMPORTANT ! LES PANNEAUX ARRIÈRE SONT UNE PARTIE STRUCTURELLE DE CE MEUBLE ET DOIVENT ÊTRE INSTALLÉS CORRECTEMENT.

Retournez soigneusement l'armoire sur sa face avant.

Positionnez le panneau arrière supérieur comme indiqué. Alignez directement avec les bords extérieurs. Alignez le bord inférieur du panneau arrière supérieur avec le bord inférieur de l'étagère (H) et clouez directement dans les bords arrière du panneau gauche, du panneau droit, du haut.

Positionnez le panneau arrière inférieur comme illustré. Alignez directement avec les bords extérieurs. Alignez le bord inférieur du panneau arrière inférieur avec le bord inférieur du bas (G) et clouez directement dans les bords arrière du panneau gauche, du panneau droit, du bas et de l'étagère.

Assurez-vous que le meuble est carré.

La distance d'un coin à l'autre doit être égale à celle indiquée.

Alignez le bord inférieur du panneau arrière inférieur avec le bord inférieur du bas (G).

Page 19

Pour la maçonnerie, le béton ou d'autres matériaux de mur :

Visitez votre quincaillerie locale pour obtenir des ancrs appropriés qui permettront de fixer solidement le support de sécurité.

IMPORTANT : CE MEUBLE DOIT ÊTRE FIXÉ SOLIDEMENT AU MUR POUR ÉVITER QU'IL NE BASCULE. SUIVEZ CES INSTRUCTIONS POUR INSTALLER LE SUPPORT DE SÉCURITÉ ANTI-BASCULEMENT FOURNI AVEC CE PRODUIT.

AVERTISSEMENT

Des blessures graves ou mortelles par écrasement peuvent se produire en cas de basculement des meubles.

Pour éviter le basculement :

- * Installer la pièce anti-basculement fournie
- * Placer les objets les plus lourds dans les tiroirs les plus bas
- * Sauf si spécifiquement conçu à cet effet, ne posez pas de téléviseur ou d'autres objets lourds au dessus de ce produit
- * Ne jamais laisser les enfants grimper ou s'accrocher sur les tiroirs, les portes ou les étagères
- * N'ouvrez jamais plus d'un tiroir à la fois

L'utilisation des pièces anti-basculement ne peut que réduire le risque de basculement, sans l'éliminer.

OPTION 1 : ancrage dans un poteau mural (méthode privilégiée)

À l'aide d'un détecteur de montant, localisez un poteau dans le mur. Placez votre meuble contre le mur en maintenant le support de sécurité aligné au même endroit. Pour faciliter l'insertion de la vis, il est recommandé de percer un trou d'essai de 1/8 po de diamètre (3 mm) à travers le support de sécurité jusqu'à l'intérieur du montant. Passez la vis à travers le support de sécurité pour l'insérer dans le poteau mural. Serrez la vis qui n'a pas été complètement serrée à l'étape 5.

OPTION 2 : ancrage dans la cloison sèche

Positionnez votre meuble sur l'emplacement souhaité contre un mur et faites une marque sur le mur à travers le support de sécurité, puis déplacez votre meuble de côté. Percez un trou de 3/16 po de diamètre (5 mm) dans le panneau mural. Tapez sur l'ancrage murale pour bien l'enfoncer dans le trou. Placez votre meuble sur son emplacement et fixez le support mural à l'ancrage murale avec la vis. Serrez la vis qui n'a pas été complètement serrée à l'étape 5.

Page 23

Ajustements de porte

Pour ajuster la hauteur verticale :

Desserrez les vis « A » sur les deux charnières. Elles sont généralement dans des trous fendus qui vous permettent de faire des ajustements vers le haut ou vers le bas de quelques millimètres. Puis resserrez.

Pour ajuster la profondeur :

Desserrez la vis « B » et ajustez la porte.

Pour ajuster d'un côté à l'autre :

Desserrer la vis « C » sur les DEUX charnières et serrer « B » déplace la porte vers l'extérieur. Desserrer « B » et serrer « C » déplace les portes vers l'intérieur.

Page 24

CHARGES MAXIMALES

Ce meuble a été conçu pour supporter les charges maximales indiquées. En excédant ces limites de charge, le meuble pourrait devenir instable, s'effondrer, et/ou causer des blessures graves.

AVERTISSEMENT : Risque de blessure corporelle - ne pas placer une télévision sur ce meuble. Ce meuble n'est pas approuvé pour une utilisation avec une télévision.

Page 25

Enregistrez votre produit pour recevoir les éléments suivantes:

- * Détails sur les nouvelles tendances - un aperçu sur les nouveautés
- * Sondages - avoir une voix au sein de notre communauté
- * Offres exclusives et codes promo
- * Service de pièces de rechange rapide et facile

Pour enregistrer votre produit, visitez systembuild.com

5 Étoiles

Visitez le site Web de votre détaillant local, évaluez votre produit acheté et laissez-nous quelques commentaires !

Nous tenons à offrir un grand "Merci" à tous nos clients pour avoir pris le temps d'assembler ce produit "Systembuild", et de nous donner vos commentaires précieux.

Merci